



OCP

C型單曲軸沖床



35. 45. 60. 80. 110. 160. 200. 260. 300 ton

高精密加工的實現
低噪音的實現
便利性操作的實現

模具壽命大幅提升
沖壓之變形量小
左右偏心負荷強
下料剪斷噪音小
簡單明瞭之操作面板，操作設定容易

濕式離合剎車器
高精度六面導路
高剛性機身
低總合間隙

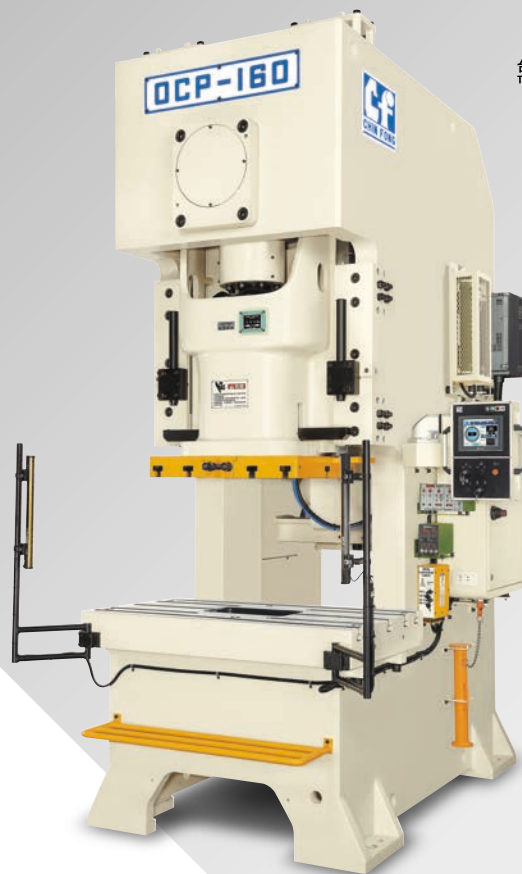

規格

機種		OCP-35	OCP-45	OCP-60	OCP-80	OCP-110	OCP-160	OCP-200	OCP-260	OCP-300																			
		EW																											
型式		S	H	V	S	H	V	S	H	V	S	H	V	S	H	V	S	H	V	S	H	V	S	H	V	S	H	V	
能力	Ton	35			45			60			80			110			160			200			260			300			
能力發生點	mm	3.2	2.3	3.2	3.2	2.3	3.2	4	2.3	4	5	3.2	5	5	3.2	5	6	4	6	6	4	6	6	4	6	6	4	6	
行程長	mm	60	40	90	70	50	110	80	50	130	100	60	150	110	70	180	130	80	200	150	100	200	180	100	250	180	100	250	
行程數	定速	S.P.M.	100	135	80	95	130	80	90	120	70	80	100	60	70	90	50	60	80	45	50	65	35	45	55	30	45	55	30
	變速	S.P.M.	70-135	90-180	50-95	65-130	85-175	50-95	60-120	80-165	40-85	50-100	65-140	40-75	45-90	60-130	30-65	35-70	50-100	20-50	35-70	45-95	20-50	30-60	35-75	20-40	30-50	35-75	20-40
最大模高	mm	250	260	235	290	300	270	325	340	300	355	375	330	385	405	350	435	460	400	475	500	450	485	525	450	485	525	450	
滑塊板面積	mm	380x320			430x350			500x400			560x460			650x520			700x580			850x650			920x700			920x700			
台盤面積	mm	780x340			850x440			900x520			1000x600			1150x680			1250x760			1400x820			1550x840			1550x840			
台盤厚度	mm	70			90			90			100			120			150			160			180			180			
滑塊調整量	mm	50			60			70			80			90			100			110			120			120			
主馬達	HPxP	5x4			5x4			7.5x4			10x4			15x4			20x4			20x4			25x4			30x4			
滑塊調整馬達	kWxP	手動			手動			0.4x4			0.4x4			0.4x4			0.75x4			0.75x4			1.5x4			1.5x4			
工作面高度	mm	800			800			800			830			845			915			1020			1120			1120			
最大上模重量	kg	300			300			300			345			450			540			800			800			800			
氣壓式模墊					D1-200-60			D2-240-70			D3-300-70			D4-350-80			D5-400-80			D6-400-100			D7-550-100			D7-550-100			
能力	Ton	-			2.6			3.6			6.3			8			10			14			14			14			
模墊頂板面積 (L.R. x F.B.)	mm	-			335x230			350x235			410x260			500x300			540x350			640x470			700x520			700x520			
行程	mm	-			60			70			70			80			80			100			100			100			

1. 台身
2. 飛輪
3. 濕式離合剎車器
4. 傳動軸
5. 大齒輪
6. 平衡器
7. 曲軸
8. 鋸牙
9. 過負荷油室
10. 滑塊
11. 頂料裝置
12. 滑塊板 (可卸式)
13. 台盤

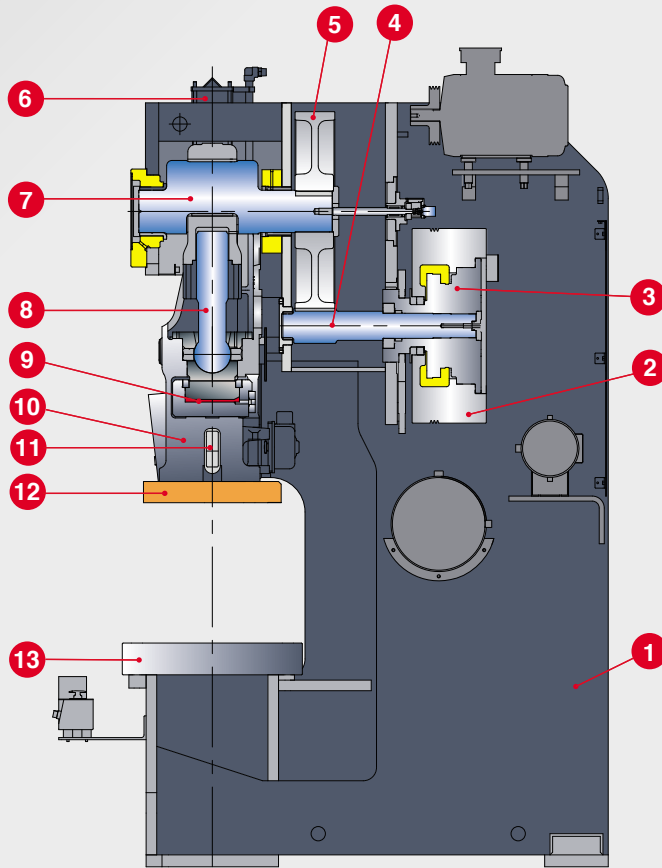

高傳動扭矩濕式離合剎車器



高性能



低噪音



高效率



無粉塵



低慣性



長使用壽命



高扭矩



低維修成本

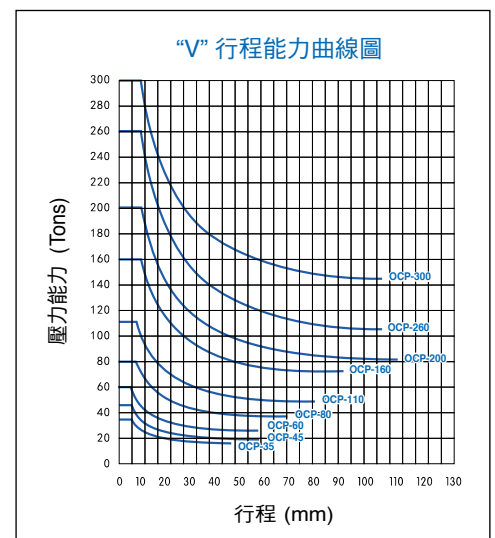
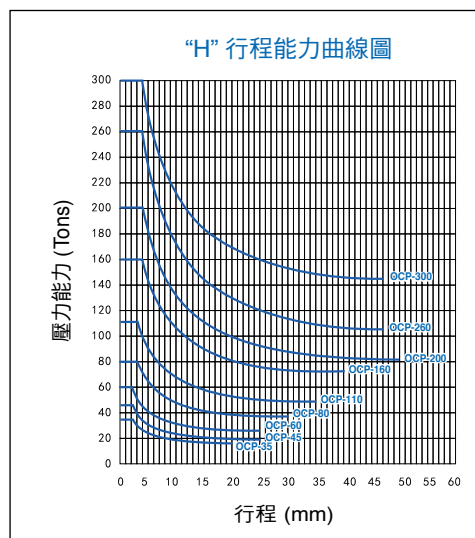
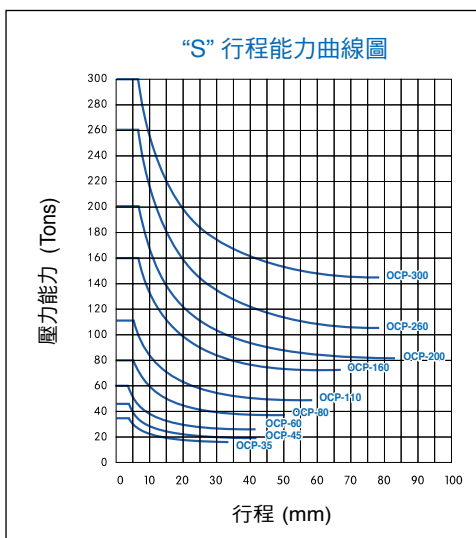
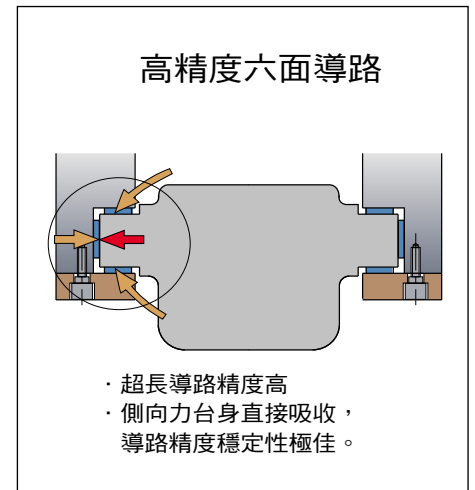
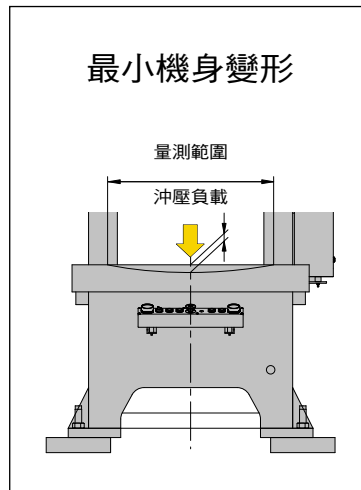
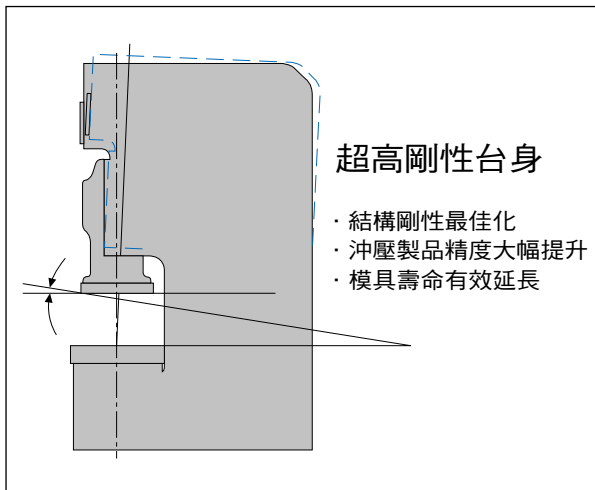

台盤

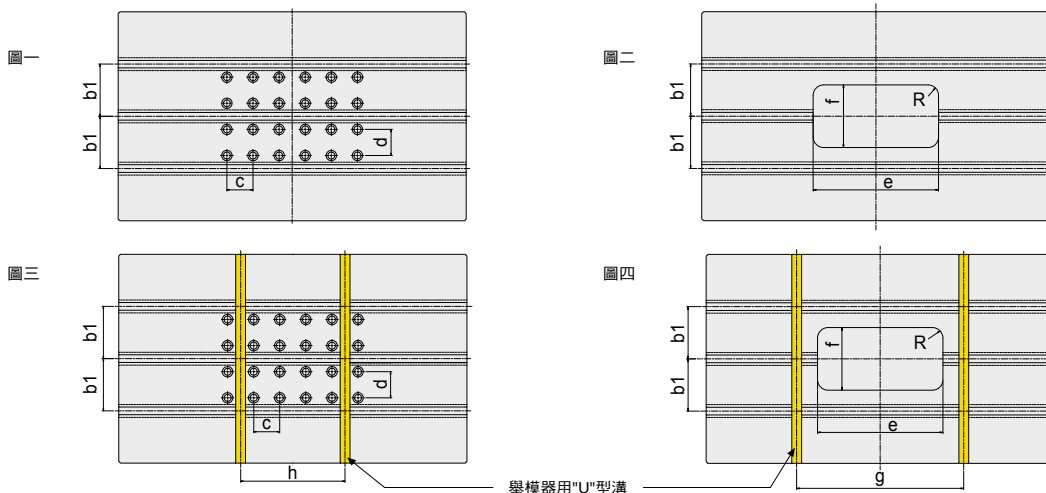

unit: mm

機種	OCP-35	OCP-45	OCP-60	OCP-80	OCP-110	OCP-160	OCP-200	OCP-260	OCP-300
台盤面積 (左右 x 前後)	780 x 340	850 x 440	900 x 520	1000 x 600	1150 x 680	1250 x 760	1400 x 820	1550 x 840	1550 x 840
模墊銷孔數目 x 孔徑	-	15 x $\phi 20$	15 x $\phi 20$	24 x $\phi 20$	24 x $\phi 28$	24 x $\phi 28$	35 x $\phi 28$	35 x $\phi 28$	35 x $\phi 28$
c x d	-	75 x 85	75 x 100	75 x 75	90 x 90	100 x 100	100 x 100	100 x 100	100 x 100
b1	120	150	150	150	150	150	150	150	150
e x f	380 x 140	300 x 150	320 x 160	360 x 180	400 x 200	440 x 220	480 x 240	520 x 260	520 x 260
g	-	-	-	480	480	520	560	600	600
h	-	-	-	300	360	580	680	520	520

滑塊板加工圖

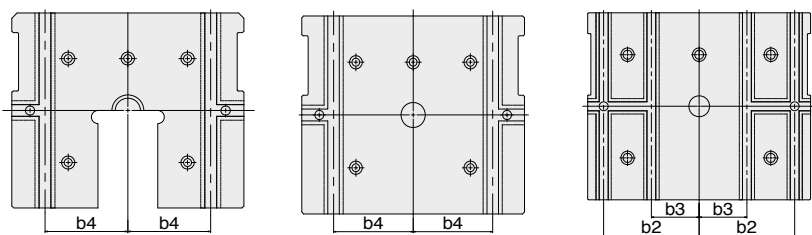

unit: mm

機種	OCP-35	OCP-45	OCP-60	OCP-80	OCP-110	OCP-160	OCP-200	OCP-260	OCP-300
滑塊板面積 (左右 x 前後)	380x320	430x350	500x400	560x460	650x520	700x580	850x650	920x700	920x700
T型槽型式	C	C	D	D	E	E	E	E	E
模柄孔徑	$\phi 38$	$\phi 38$	$\phi 50$	$\phi 50$	$\phi 50$	$\phi 65$	$\phi 65$	$\phi 65$	$\phi 65$
b2	-	-	-	-	-	300	300	300	300
b3	-	-	-	-	-	150	150	150	150
b4	90	150	135	150	150	-	-	-	-

T型槽詳細

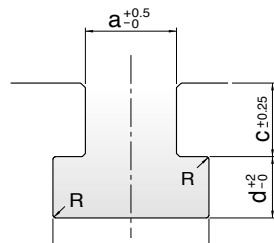

unit: mm

尺寸	型式	C	D	E
a		18	22	28
b		30	37	48
c		18	24	28
d		12	16	20

便利的快速換模系統 (Q. D. C. S.)

(以下型式、規格及數量之選配，僅供參考)

TX 型夾模器

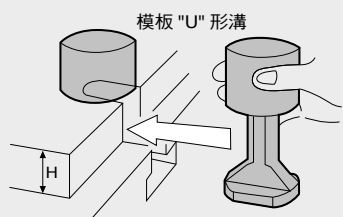

TY 型夾模器

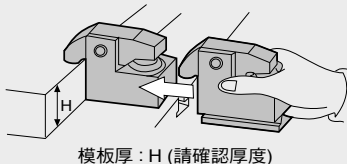

模柄厚: H (請確認厚度)

選用配置	數量	機種	OCP	OCP	OCP	OCP	OCP	OCP	OCP	OCP	OCP	OCP
			-35	-45	-60	-80	-110	-160	-200	-260	-300	
夾模器	上模	TX-2 或 TY-2	夾持力2噸/個	4	4	4						
		TX-4 或 TY-4	夾持力4噸/個				4	4				
		TX-6 或 TY-6	夾持力6噸/個					4	4	6	6	
	下模	TX-2 或 TY-2	夾持力2噸/個	4	4	4						
		TX-4 或 TY-4	夾持力4噸/個				4	4	4			
		TX-6 或 TY-6	夾持力6噸/個						4	6	6	
舉模器	DL-28-400	載模力560公斤/個		2								
	DL-28-500	載模力720公斤/個			2							
	DL-28-600	載模力880公斤/個				2	2					
	DL-28-700	承載力1040公斤/個						2				
	DL-28-800	承載力1200公斤/個							2	2	2	
移模臂	RC-700-600	承載力600公斤/個	2	2	2	2	2					
	RC-800-800	承載力800公斤/個						2				
	RC-900-900	承載力900公斤/個							2	2	2	
油壓動力單元FP6308U			1									

外觀尺寸

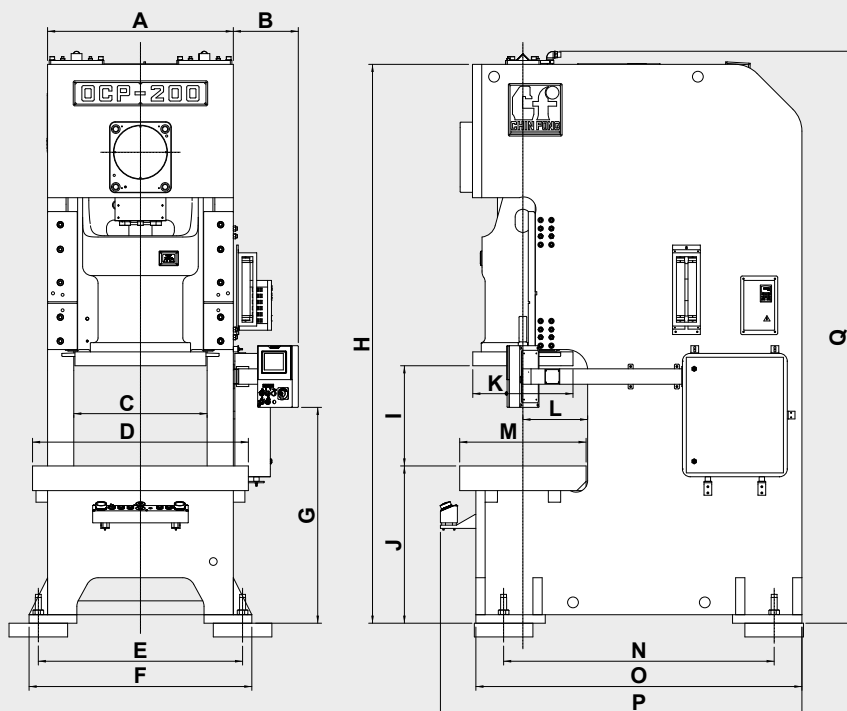

unit: mm

機種 型式	OCP-35			OCP-45			OCP-60			OCP-80			OCP-110			OCP-160			OCP-200			OCP-260			OCP-300		
	S	H	V	S	H	V	S	H	V	S	H	V	S	H	V	S	H	V	S	H	V	S	H	V	S	H	V
A	636			666			730			825			950			1070			1205			1350			1350		
B	275			275			275			410			410			410			410			410			410		
C	502			520			534			601			660			760			865			950			950		
D	780			850			920			1000			1150			1250			1400			1550			1550		
E	730			760			830			935			1060			1180			1325			1500			1500		
F	800			850			900			1025			1160			1280			1445			1630			1630		
G	1303			1363			1503			1415			1400			1415			1400			1565			1565		
H	2210			2345			2555			2655			2885			3250			3625			3950			4000		
I	310	300	325	360	350	380	405	390	430	455	435	480	495	475	530	565	540	600	625	600	650	665	625	700	665	625	700
J	800			800			800			830			845			915			1020			1120			1120		
K	320			350			400			460			520			580			650			700			700		
L	175			230			270			310			350			390			420			430			430		
M	340			440			520			600			680			760			820			840			840		
N	1063			1188			1192			1355			1475			1610			1755			1895			1900		
O	1233			1358			1382			1585			1745			1970			2115			2325			2330		
P	1463			1588			1612			1815			1975			2200			2345			2555			2560		
Q	2290			2461			2670			2730			3001			3393			3740			4210			4260		

標準功能 / 配件

- 固定式雙手按鈕操作台
- 沖床控制器 (PLC+人機介面)
 - 電子式曲軸角度指示器
 - 電子式運轉速度指示器
 - 運轉狀態LCD監視器
- 運轉模式選擇
切 / 寸動 / 安全一行程 / 連續
- 油壓過負荷保護裝置
- 二度落保護裝置
- 電氣箱門斷電開關
- 雙聯電磁閥
- 光電安全裝置迴路預留
- 電源插座 (電源客戶自備)
- 數字式模高指示器 (單位: 0.1mm)
- 電動黃油潤滑裝置
- 行程計數器6位數
- 預調計數器6位數
- 保養計數器4位數 (單位: 萬)
- 壽命計數器10位數
- 批量計數器
- 電子式凸輪開關 (預備6連)
- 噴風裝置3/8 一迴路
- 誤送檢知插座 二迴路
- 電動滑塊調整裝置 (60~300噸適用)
- 變頻器及主馬達逆轉裝置
- 滑塊及模具平衡裝置
- 電動平衡器潤滑裝置
- 安全擋塊及安全插銷

選用功能 / 配件

- 裁斷計數器3位數
- T型操作台
- 附檢知雙聯電磁閥
- 遠程監控模組
- 模具照明燈
- 快速換模裝置 (Q.D.C.S.)
- 特殊造型樣式
- 智慧成形生產力管理系統
- 遠程售服



沖壓機械專業製造廠

金豐機器工業股份有限公司

CHIN FONG MACHINE INDUSTRIAL CO., LTD.

HEAD OFFICE & FACTORY:

總公司：台灣彰化市彰水路186號

<https://www.chinfong.com>

E-mail: sales@chinfong.com.tw

TEL: +886-4-752-4131

TEL: 0800-006889

北區營業所

TEL: +886-3-435-5058

南區營業所

TEL: +886-7-238-5689~90



台灣精品 2019
TAIWAN EXCELLENCE



創新、服務、回饋

OVERSEAS BRANCHES

金豐（中國）機械工業有限公司

CHIN FONG (CHINA) MACHINE INDUSTRIAL CO., LTD.

浙江省寧波市鎮海經濟開發區金豐路66號

<http://www.chinfong.com.cn>

E-mail: sales@chinfong.com.cn

TEL: +86-574-8630-1222

金豐（江蘇）機械工業有限公司

CHIN FONG (JIANGSU) MACHINE INDUSTRIAL CO., LTD.

江蘇省淮安市經濟技術開發區集賢路6號

E-mail: sales@chinfong-js.com.cn

TEL: +86-517-83909828

U.S.A.: STAMTEC INC.

<http://www.stamtec.com>

E-mail: sales@stamtec.com

TEL: +1-931-393-5050

THAILAND: CHIN FONG (THAILAND) CO., LTD.

E-mail: cftth@chinfong.com

TEL: +66-2-919-6820~2

INDONESIA: PT. CHIN FONG INDONESIA

E-mail: chinfong-indonesia@chinfong.web.id

TEL: +62-21-2946-5586~7

MALAYSIA: CHIN FONG MACHINE (M) SDN BHD

E-mail: chinfongmachine@gmail.com

TEL: +60-3-3885-3155

MEXICO: Stamtec Equipos de Estampacion de México, S de RL de CV.

E-mail: ventas@stamtec.com

TEL: +52-44-2101-9555



The contents disclosed in this catalogue, including pictures, data, wordings & drawings, are exclusive property of Chin Fong Machine Industrial Co., Ltd. Unauthorized duplication or use part or whole of this catalogue is prohibited. Chin Fong reserves rights to modify the specifications & features, due to product improvements, without further notification. Optional accessories showing on this picture are for reference only.

以上資料及圖片均屬本公司之產權，不得抄襲仿冒。且本公司得因產品之改良逕行設計變更，不另行通知。照片內之實物屬選用配備，僅供參考。